

KATALOG

Leuchtkästen

Ausleger





Kreativia hat sich auf die Herstellung von Leuchtkästen und Leuchtreklame spezialisiert und bietet viele verschiedene Ausführungsmöglichkeiten an.

Wir fertigen einseitige Leuchtkästen und doppelseitige Ausleger mit modernen Methoden der Formgebung und Materialbearbeitung.

Die Technologie und Erfindungsreichtum geben uns die Möglichkeit, gewöhnliche Dinge auf außergewöhnliche Weise zu präsentieren.





Warum sollten Sie unsere Leuchtkästen wählen?

Wir entwerfen und fertigen Leuchttransparente auf individuelle Anfrage, so dass Sie eindrucksvolle Produkte erhalten, die auf den Kontext und den Ort der Präsentation zugeschnitten sind. Wir wählen hochwertige Materialien und moderne Produktionstechnologien aus, damit die Leuchtkästen und Ausleger robust sind und lange Zeit gut aussehen.

Wir bieten sowohl Modelle für Indoor (Einkaufszentren, Dienstleistungsbetriebe, öffentliche Einrichtungen usw.) als auch für Outdoor (auf Gebäudefassaden) an. Wir bieten klassische einseitige Leuchttransparente mit LED-Hintergrundbeleuchtung (optional ohne) und doppelseitige Ausleger an.

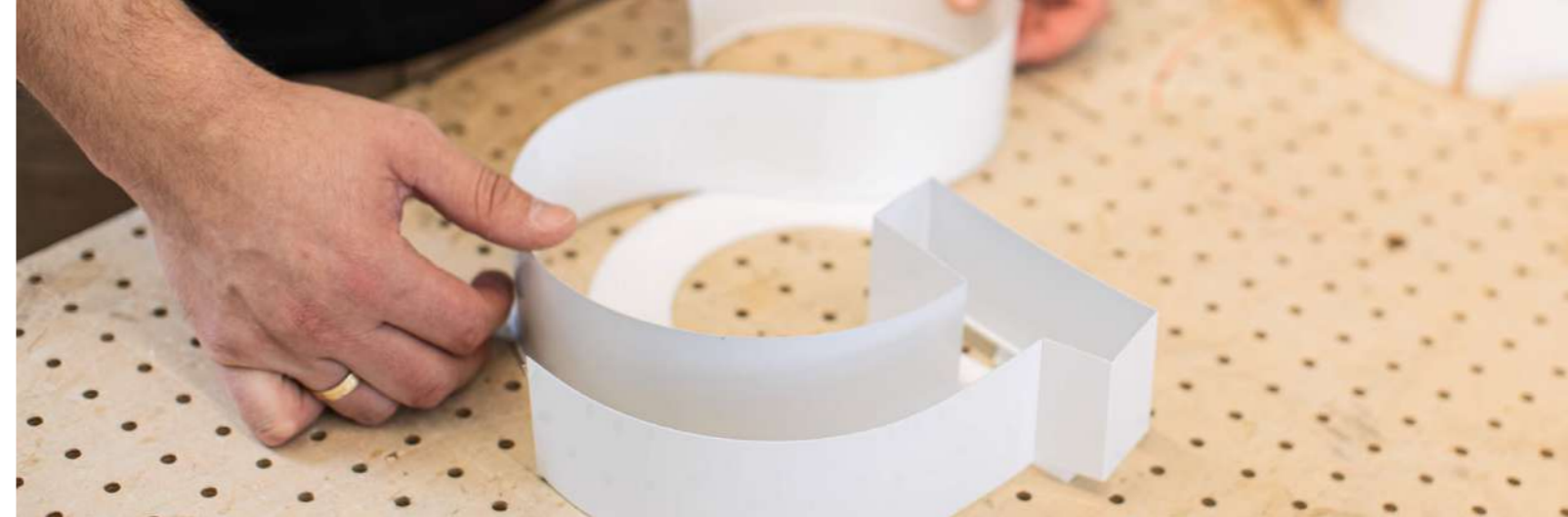
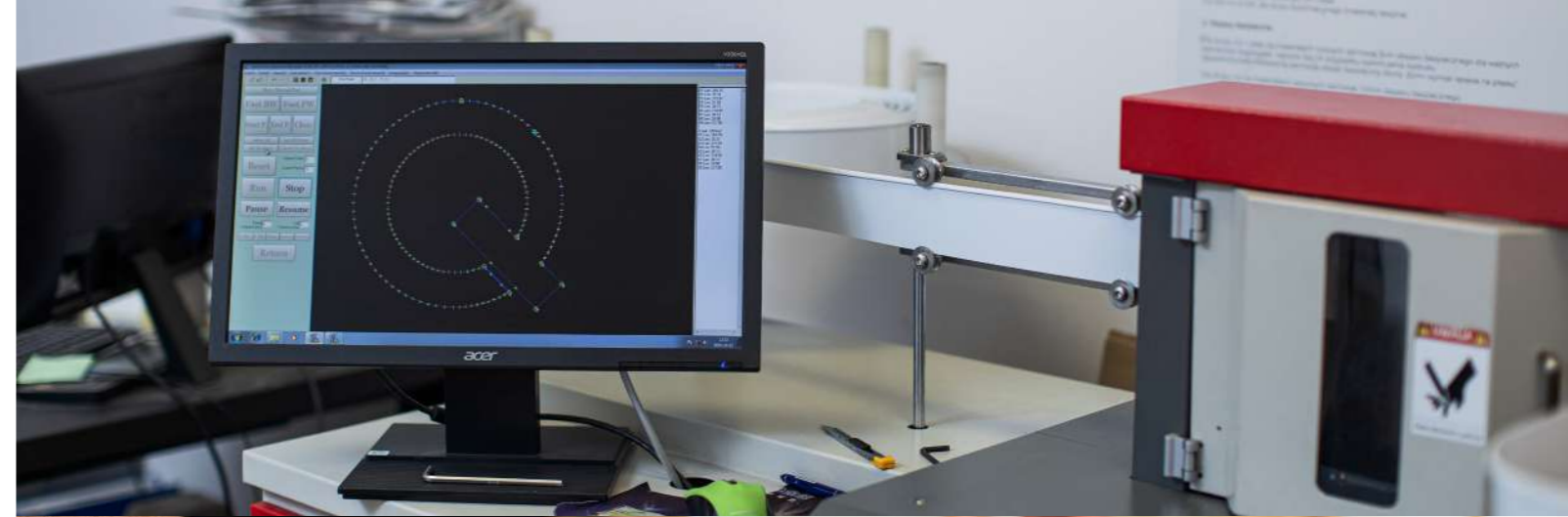

KOSTENLOSE VISUALISIERUNG

Auf der Grundlage des von Ihnen gelieferten Dateien erstellen wir für Sie eine Visualisierung Ihres Produkts.



BESTELLEN SIE IHRE LEUCHTKÄSTEN DIREKT BEIM HERSTELLER

Wir sind ein direkter Hersteller der Leuchtwerbung, die wir in unserem eigenen Maschinenpark produzieren. Auf diese Weise vermeiden Sie die Zwischenhändler und senken die Kosten.



WÄHLEN SIE IHRE TECHNOLOGIE

Unsere Leuchtkästen und Ausleger kommen mit unterschiedlichen Materialien und Formen vor, die Sie ganz individuell wählen können.

EINSEITIGE Leuchtkästen

Modell K1

Haube aus
Alu-Verbundplatte 3mm



Modell K2

Haube aus Alu-Verbundplatte 3mm
doppelt gekantet



Modell K5

Aluminiumprofil
mit Acrylglascheibe



Modell K7

Profil „bleed“
mit Vinyl-Spanntuch



Modell K1 mit Haube aus Alu-Verbundplatte



Der beliebteste Leuchtkasten aus Alu-Verbundplatte. Er eignet sich perfekt für Einkaufszentren als stilvolles Schild über einem Schaufenster oder als Firmenlogo an der Fassade.

Das Frontmaterial und die Zarge des Leuchtkasten bestehen aus einer gekantetem Alu-Verbundplatte, die an einem Aluminiumrahmen befestigt ist. Beschriftung wird aus ästhetischem Opal-Plexiglas gefertigt. Beim Modell K1 werden die Schriftzüge und Logos gefräst und beleuchtet, was einen einzigartigen Kontrasteffekt ergibt. Ausgewählte Elemente können entweder mit Acryl flach hinterlegt, mit Acryl bündig mit der Frontfläche eingesetzt, oder als z.B. 10mm Kerne durchgesteckt werden. Interessante visuelle Effekte werden durch die Kombination der oben genannten Lösungen in einem Entwurf erzielt.

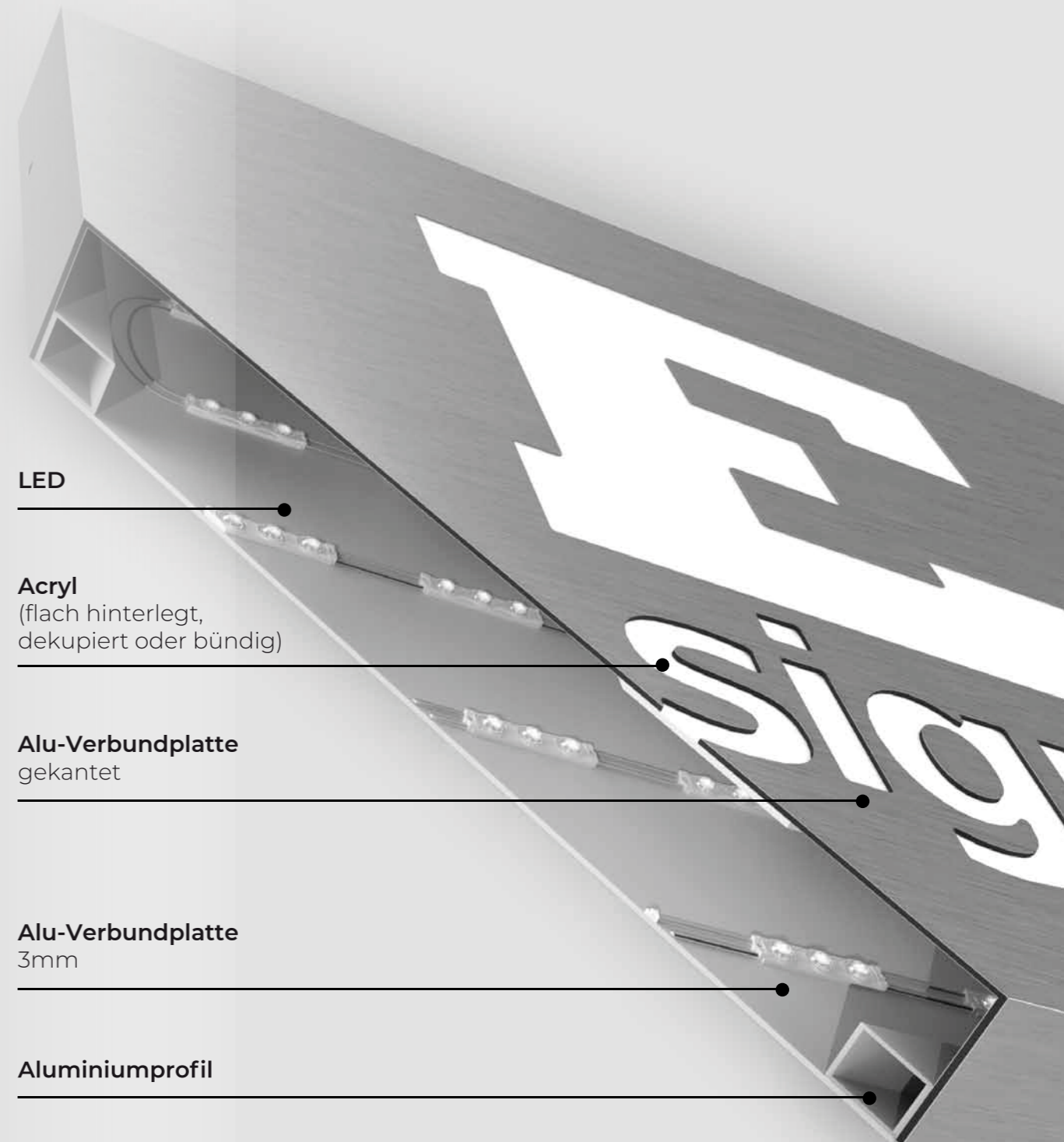

Modell K1 mit Haube aus Alu-Verbundplatte

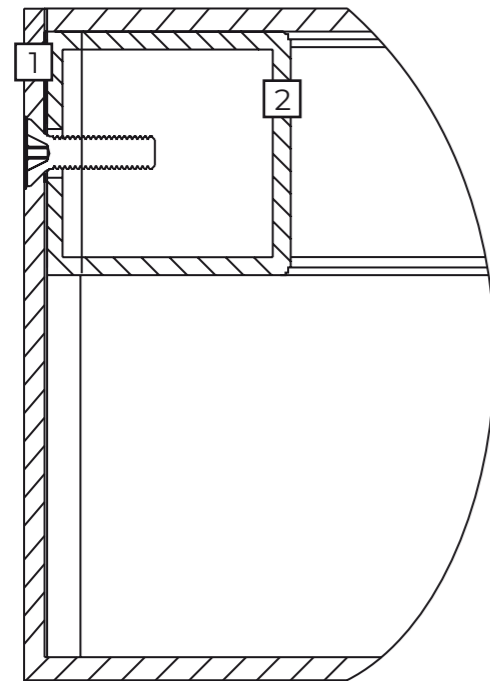

1. Alu-Verbundplatte
2. Aluminiumprofil

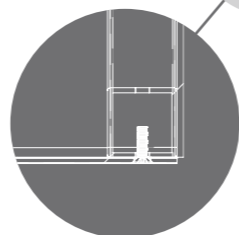
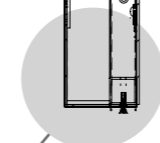
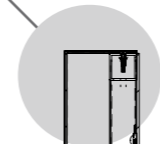
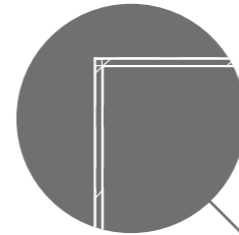
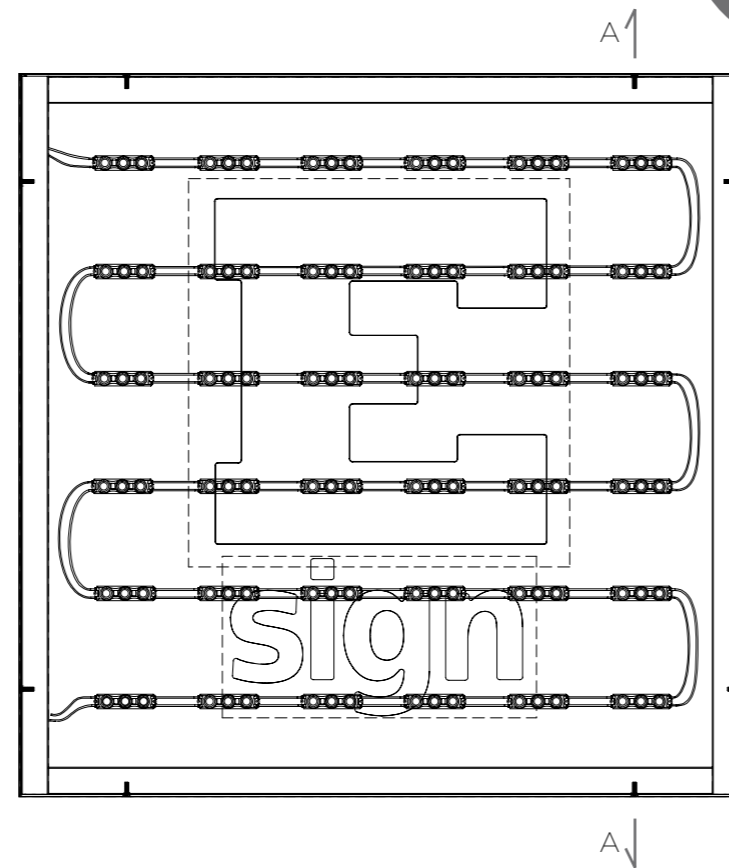

Leuchtkasten K1 mit Haube aus Alu-Verbundplatte
Mit der Möglichkeit, ausgefräste Elemente zu beleuchten.

Gehäuse: Aluminiumprofil 20x20x1,5 mm
Frontmaterial + Zarge: Alu-Verbundplatte
Rückseite: Alu-Verbundplatte

Alu-Verbundplatte Ausführung:
Grundfarben: schwarz (mat/glänzend), weiß, Silber gebürstet
UV-Druck auf Folie + Laminat gegossen

Abmessungen:
Tiefe: 60 mm
max. Format als ein Element: 290x137 cm
(größere Formate nur in Teilen möglich)

Ausleuchtung: mit / ohne
Module: LED Module auf der Rückseite des Leuchtkastens montiert
Lichtfarbe: 6500 K

Front austauschbar: nein
Anwendung: innen/außen

Grafiken:
GEFRÄST*
a) Schriften in Alu-Verbundplatte ausgefräst und als 10mm starke 3D Acrylbuchstaben durchgesteckt
b) Schriften in Alu-Verbundplatte ausgefräst und bündig aus Acrylbuchstaben eingesetzt
c) Schriften in Alu-Verbundplatte ausgefräst und mit Acrylglas 3mm flach hinterlegt

*Die Abmessungen der einzelnen Elemente sind vom Kostenplaner zu überprüfen.
**Sonstige Anmerkungen: farbige Schilder erzielt man durch Bekleben mit SK Folie Oracal 8500 (durchgefärbt transluzent) oder mit bedruckter transluzenter SK Folie.



Modell K2 hergestellt aus doppelt gekantetem Alu-Verbundplatten



Ein eleganter Leuchtkasten, der perfekt in den Raum über Schaufenstern in Einkaufszentren und anderen Geschäftsgebäuden passt. Es sieht auch als Firmenschild an Gebäudefassaden auffällig aus.

Die Front und Zargen bestehen aus einer robusten Alu-Verbundplatte, die im Gegensatz zum Modell K1 doppelt gekantet ist. Die Kantung sorgt dafür, dass der Leuchtkasten leichter und schmäler aussieht. Genauso wie beim Modell K1 ausgewählte Elemente können entweder mit Acryl flach hinterlegt, bündig eingesetzt oder durchgesteckt werden. Man kann zB. Front den durchgesteckten Buchstaben mit SK Folie Blockout bekleben und dadurch ein Halo-Effekt erzielen. Mit einer Mischung aus dekupierten und hinterlegten Buchstaben erreichen wir dagegen eine interessante Differenzierung der Ebenen auf einer Werbefläche.

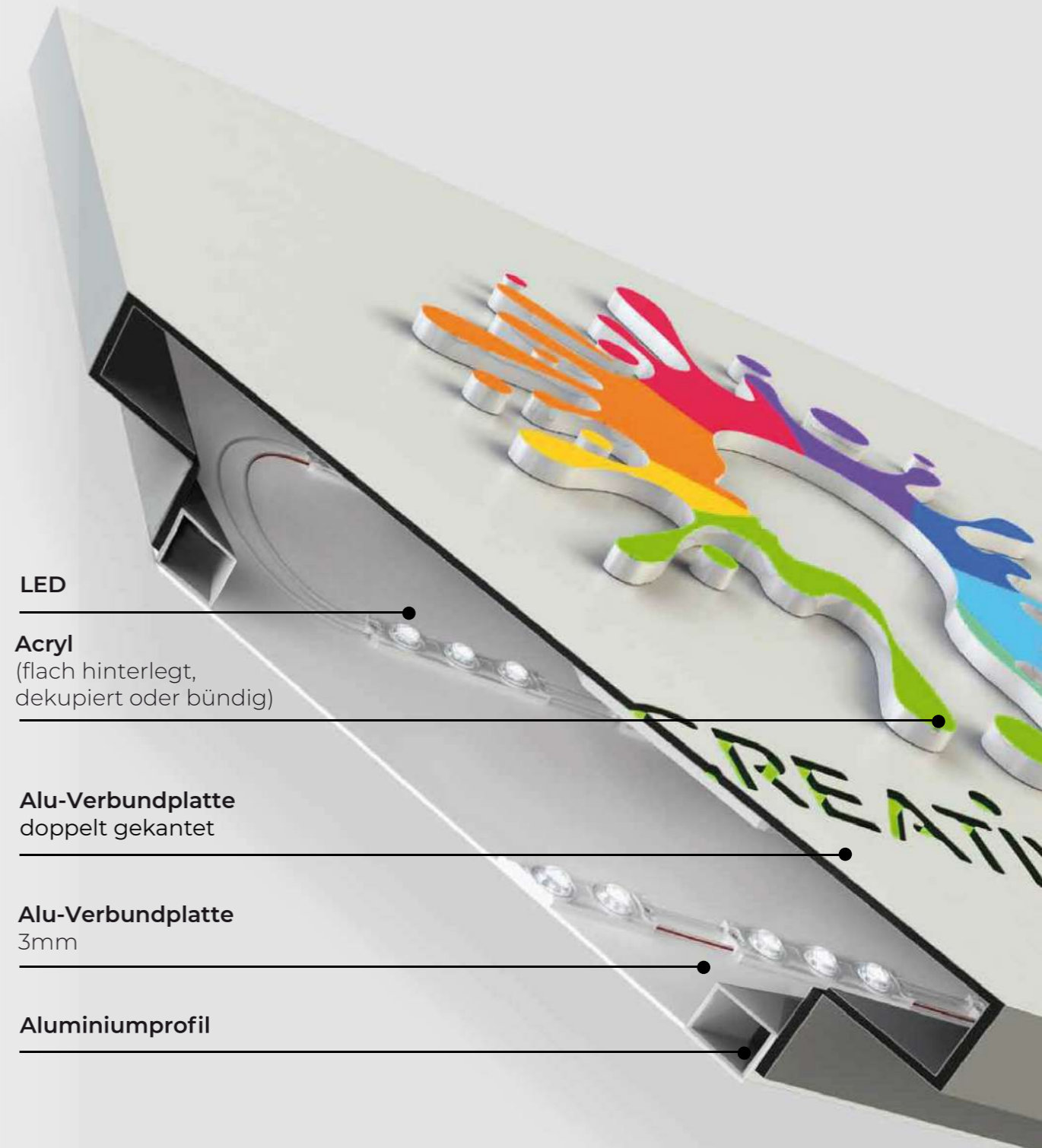

Modell K2

hergestellt aus doppelt gekantetem Alu-Verbundplatten

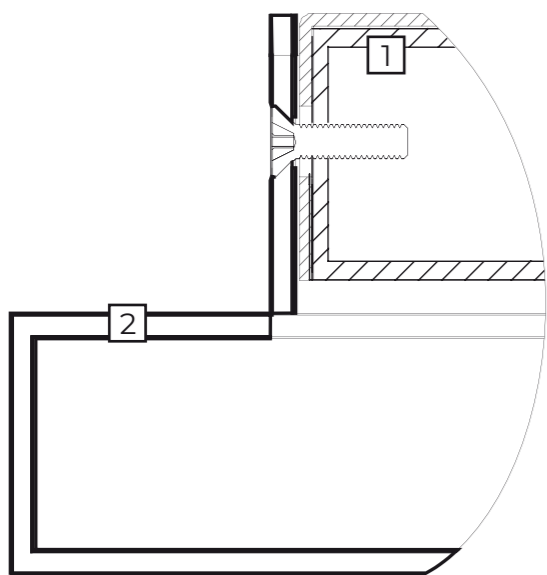

- 1. Alu-Verbundplatte
- 2. Aluminiumprofil

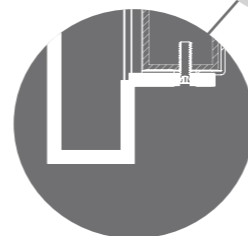
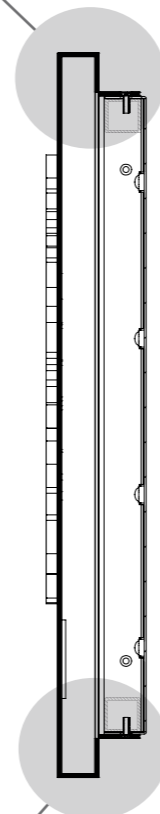
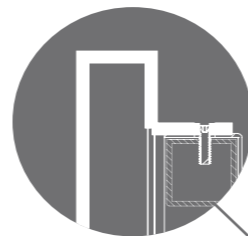
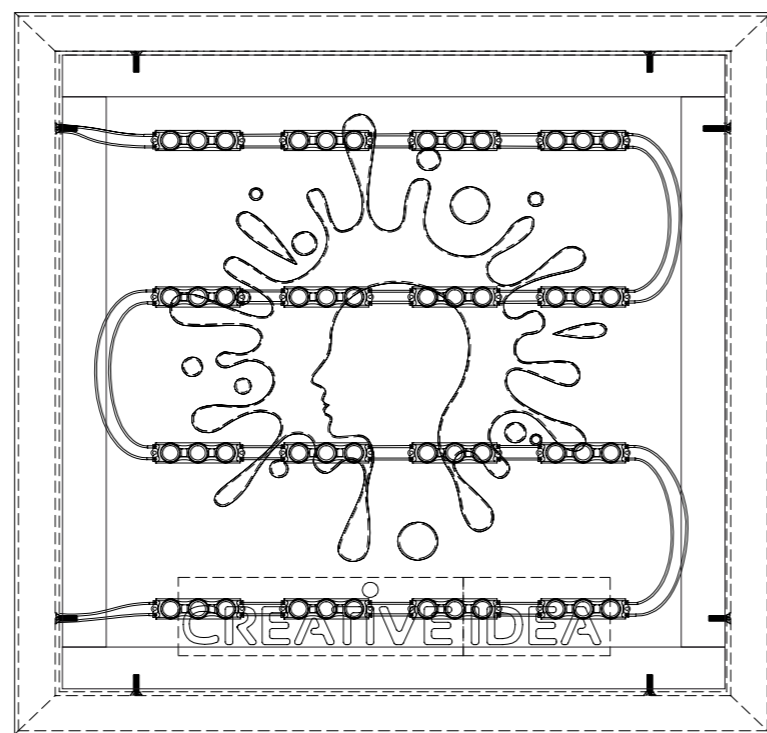

Leuchtkasten K2 aus doppelt gekantetem Alu-Verbundplatten
Mit der Möglichkeit, ausgefräste Elemente zu beleuchten.

Gehäuse: Aluminiumprofil 20x20x1,5 mm
Frontmaterial + Zarge: Alu-Verbundplatte
Rückseite: Alu-Verbundplatte 3mm

Alu-Verbundplatte Ausführung:
Grundfarben: schwarz (mat/glänzend), weiß, Silber gebürstet
UV-Druck auf Folie + Laminat gegossen

Abmessungen:
Tiefe: 60 mm
max. Format als ein Element: 280x130 cm
(größere Formate nur in Teilen möglich)

Ausleuchtung: mit / ohne
Module: LED Module auf der Rückseite des Leuchtkastens montiert
Lichtfarbe: 6500 K

Front austauschbar: nein
Anwendung: innen/außen

Grafiken:
GEFRÄST*
a) Schriften in Alu-Verbundplatte ausgefräst und als 10mm starke 3D Acrylbuchstaben durchgesteckt
b) Schriften in Alu-Verbundplatte ausgefräst und bündig aus Acrylbuchstaben eingesetzt
c) Schriften in Alu-Verbundplatte ausgefräst und mit Acrylglas 3mm flach hinterlegt

*Die Abmessungen der einzelnen Elemente sind vom Kostenplaner zu überprüfen.
**Sonstige Anmerkungen: farbige Schilder erzielt man durch Bekleben mit SK Folie Oracal 8500 (durchgefärbt transluzent) oder mit bedruckter transluzenter SK Folie.



MODERNO
HOTEL

Steak & Grill
RESTAURANT



MODERNO
HOTEL

Steak & Grill
RESTAURANT

Modell K5 Leuchtkasten mit Plexiglas-Spiegel



Der preisgünstige und zugleich eindrucksvolle Leuchtkasten mit einem Aluminiumprofil und austauschbarem Acrylglas. Es wird hauptsächlich für die Außenwerbung verwendet - als ein Firmenschild mit einem Firmenlogo oder als eine großformatige Werbung.

Das Gehäuse besteht aus einem robusten pulverbeschichteten Aluminiumprofil und die Frontseite aus Acrylglas. Der K5-Leuchtkasten zeichnet sich durch einfache Montage und den schnellen Austausch von Grafiken aus. Beschriftungen und Logos werden entweder im UV-Druckverfahren auf Plexi aufgebracht oder mit transluzenter SK Folie kaschiert. Die gesamte Vorderseite kann beleuchtet werden, oder es kann auf die Acrylscheibe eine Blackout Folie geklebt werden, in der nur ausgewählte Elemente geplottet und beleuchtet werden.



LED

Alu-Verbundplatte
3mm

Grafik auf Plexiglas
(Digitaldruck oder SK Folie geplottet)

Aluminiumprofil
100mm
pulverbeschichtet nach RAL

Modell K5 Leuchtkasten mit Plexiglas-Spiegel

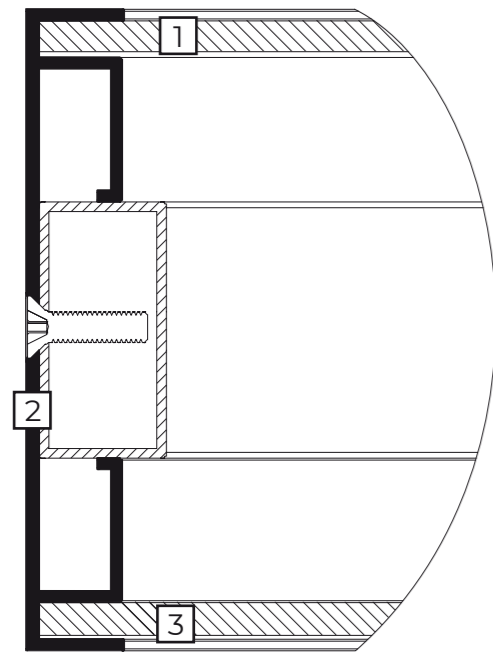

1. Alu-Verbundplatte
2. Aluminiumprofil
3. Plexi

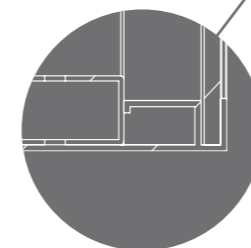
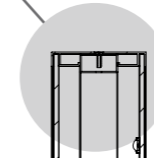
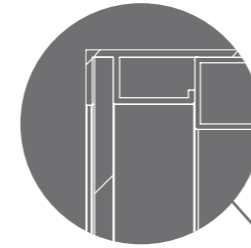
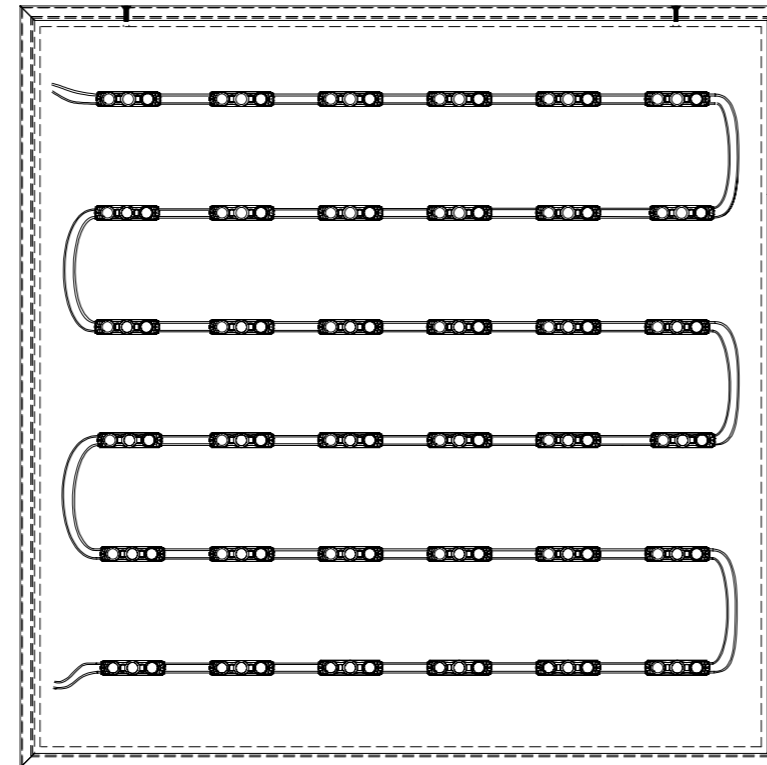

Leuchtkasten K5

Leuchtkasten mit Plexiglas-Spiegel

Ausleuchtung: ganze Fläche oder ausgewählte Elemente

Gehäuse: Aluminiumprofil 100 mm

Frontmaterial: Acrylglas in Opal Weiß

Rückseite: Alu-Verbundplatte 3mm

Zarge: Aluminiumprofil 100 mm pulverbeschichtet

Abmessungen:

Tiefe: 100 mm

max. Format als ein Element: 80x300 cm

(größere Formate nur in Teilen möglich)

Ausleuchtung: mit / ohne

Module: LED Module auf der Rückseite des Leuchtkastens montiert,

Lichtfarbe: 6500 K

Front austauschbar: ja

Anwendung: innen/außen

Grafik:

Digitaldruck oder SK Folie geplottet

a) UV-Druck direkt auf die Platte

b) Druck direkt auf die transluzente SK Folie und auf Platte kaschiert

c) nur ausgewählte Elemente in Folie Oracal 8500 geplottet und auf Platte kaschiert (alles leuchtet)

d) nur ausgewählte Elemente in Folie Oracal 551 geplottet und auf Platte kaschiert (leuchten nur entgitterte Elemente oder leuchtet Hintergrund und geplottete Elemente nicht)

• EST 2003 •

Balkan Taste

• GRILL RESTAURANT •

Hoffman
ACOWNIA

Modell K7 Aluminiumrahmen mit Backlight-Spanntuchsystem



Robuster Leuchtkasten auf einem Aluminiumrahmen mit Vinylfront (Banner Backlight). Geeignet für Umsetzung von großformatigen Schildern. Besonders angemessen für die langfristige Aufstellung im Freien.

Das bedruckte Spanntuchtransparent wird mit Hilfe von Clips im Spannrahmen gespannt, was eine faltenfreie Oberfläche garantiert. Die mitgelieferten entsprechenden Aluminium-Clips und Ausfüllern sind wiederverwendbar, wodurch der Spanntuch mehrmals verwendet. Das ist eine gute Lösung für alle Kunden, die Ihre Werbung oft an bestimmte Angebote anpassen. Unsere Spannbanner werden beidseitig (Front und Rückseite spiegelverkehrt) mit dem UV-LED-Druck bedruckt. Dadurch gewinnt K7 Leuchtkasten eine hohe, haltbare Druckqualität und sehr gute Farbsättigung.



LED

Alu-Verbundplatte
3mm

Grafik auf backlight Material
(Vinyl/Backlight Banner) - bedruckt

Aluminiumprofil
135mm
pulverbeschichtet

Modell K7 Aluminiumrahmen mit Backlight-Spanntuchsystem

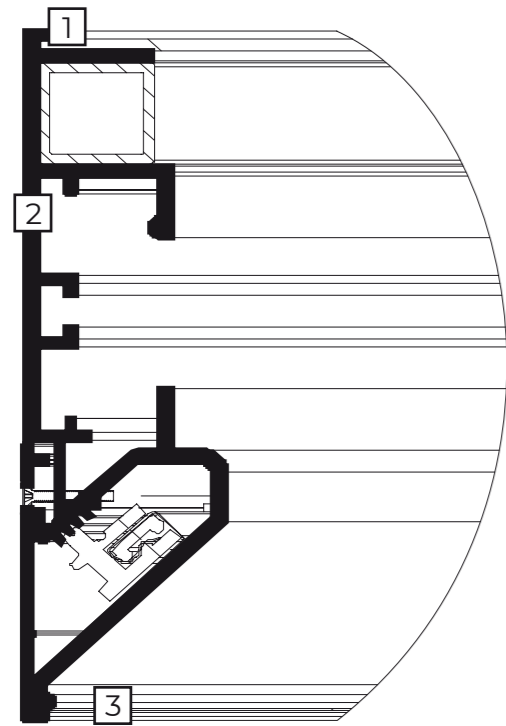

1. Alu-Verbundplatte
2. Aluminiumprofil
3. Vinyl/Backlight Banner - bedruckt

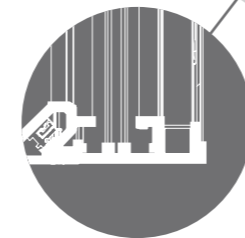
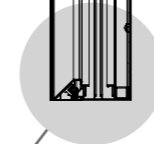
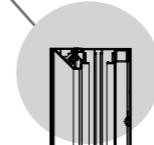
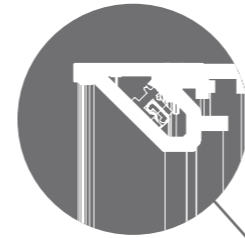
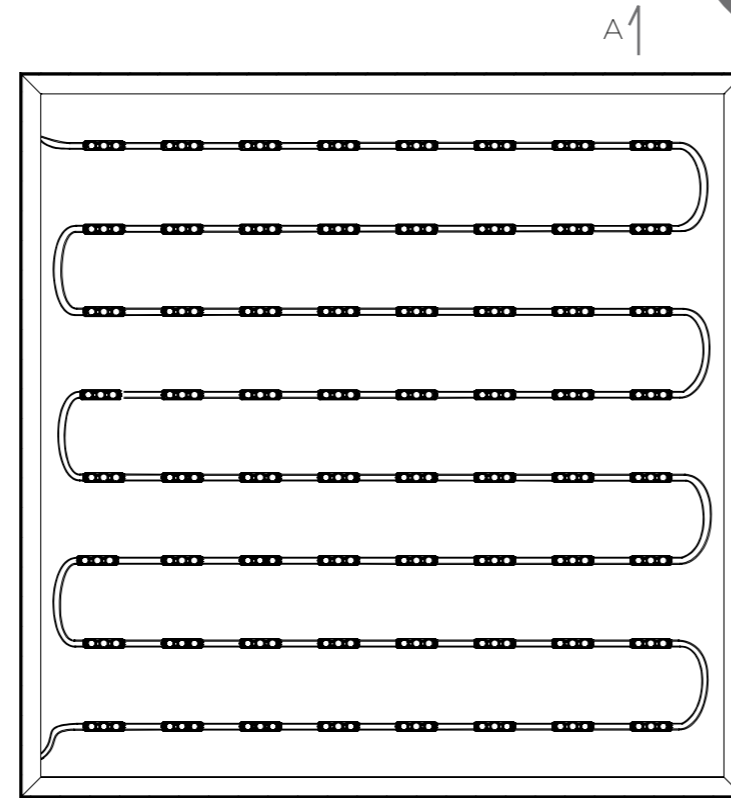

K7 Leuchtkasten

Aluminiumrahmen mit Backlight-Spanntuchsystem
Empfohlen für großformatige Werbung und Anwendungen
outdoor.

Gehäuse: Aluminiumprofil 135 mm

Frontmaterial: Hintergrundbeleuchtung (Vinyl)

Rückseite: Alu-Verbundplatte 3mm

Zarge: Aluminiumprofil 135 mm pulverbeschichtet

Ausleuchtung: mit / ohne

Module: LED Module auf der Rückseite des Leuchtkastens
montiert,

Lichtfarbe: 6500 K

Front austauschbar: ja

Anwendung: innen/außen

Abmessungen:

Tiefe: 135 mm

max. Format als ein Element: Höhe bis zu 3 m, Breite nach
Wunsch

Grafik: UV-Druck auf Backlight-Material (Vinyl)

ANT
ŁAZIENKI
bauformat®
cube
Küchen

Burger®
Küchenmöbel

markowerowery.pl

BIZZARTO
COLLEZIONE

MEBLIK®

meble
DLA DZIECI I MŁODZIEŻY

meble
GAMIN

AUSLEGER



AUSLEGER

RECHTECKIG

INDIVIDUELLE FORMEN

Modell S1

Ausleger aus gekantetem
Alu-Verbundplatte



Modell S2

Ausleger aus doppelt gekantetem
Alu-Verbundplatte



Modell S5

Ausleger mit Aluprofil
und Plexiglas-Spiegel



Modell SN

Ausleger aus doppelt gekantetem
Aluminiumband (D) mit opaler Plexiglasscheibe



Modell S1 Ausleger aus gekantetem Alu-Verbundplatte

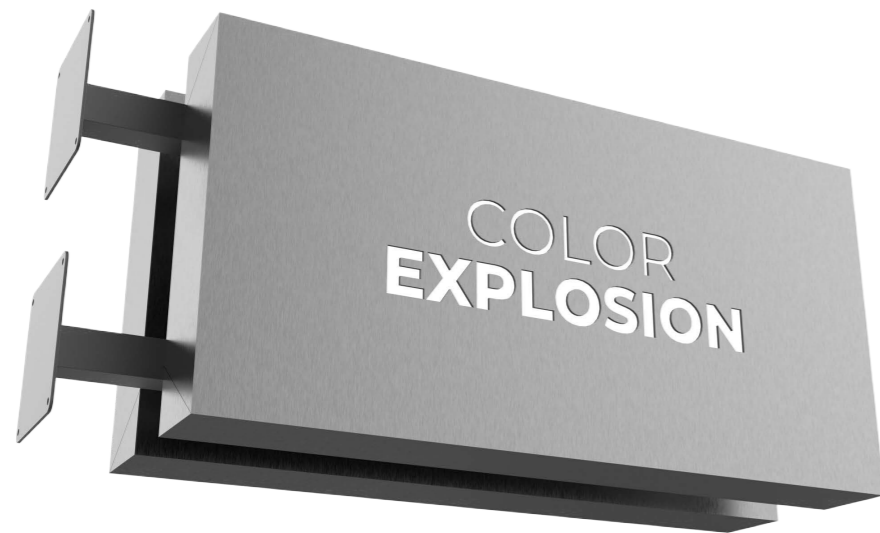

Robustes und elegantes Ausleger aus Alu-Verbundplatte mit gefrästen Grafiken. Ideal für die Verwendung im Freien als doppelseitiges Schild, das an der Gebäudefassade befestigt wird. Optional kann der Ausstecker auch an der Decke montiert werden. Die Werbung ist auffällig, unabhängig von der Richtung, in die die Passanden gehen, und der gefräste Schriftzug besticht bei Ausleuchtung durch seine kräftigen Farben.

Der Ausleger besteht aus einer Konstruktion aus Aluminiumprofilen und zwei Alu-Verbundplatten (ähnlich K1). Beim Modell S1 ist die Front lichtundurchlässig und die Schriftzüge und Logos werden gefräst, so das Licht tritt ausschließlich an den ausgeschnittenen Stellen aus. Die ausgewählten Elemente können flach hinterlegt, bündig oder um ca. 10 mm durchgesteckt werden. Durch die Acrylglasbuchstaben können wir jede Art von 3D Leuchtbuchstaben- simulieren.

Ausleger S1 aus einer Alu-Verbundplatte hergestellt.
Mit der Möglichkeit, die ausgefrästen Elemente zu beleuchten.

Auslegergehäuse: Aluminiumprofil 40x40 mm.
Frontmaterial + Seite x2: Alu-Verbundplatte.
Rückseite des Auslegers: Alu-Verbundplatte

Alu-Verbundplatte Ausführung:
Grundfarben: schwarz, weiß, gebürstetes Silber
UV-Druck auf Folie + Laminat gegossen

Abmessungen:
Tiefe: 120-160 mm
max. Format als ein Element: 80x80 cm

Ausleuchtung: mit / ohne
Module: LED Module auf der Rückseite des Leuchtkastens montiert
Lichtfarbe: 6500 K

Front austauschbar: nein
Anwendung: innen/außen

Befestigung: 2 Halterungen (Größe: 15x15 cm + 4 Befestigungslöcher),
Abstand zur Fassade: 100 mm

Grafiken: GEFRÄST*
a) Schriften in Alu-Verbundplatte ausgefräst und als 10mm starke 3D Acrylbuchstaben durchgesteckt
b) Schriften in Alu-Verbundplatte ausgefräst und bündig aus Acrylbuchstaben eingesetzt
c) Schriften in Alu-Verbundplatte ausgefräst und mit Acrylglas 3mm flach hinterlegt

*Die Abmessungen der einzelnen Elemente sind vom Kostenplaner zu überprüfen.

**Sonstige Anmerkungen: farbige Schilder erzielt man durch Bekleben mit SK Folie Oracal 8500 (durchgefärbt transluzent) oder mit bedruckter transluzenter SK Folie.

Modell S2 Ausleger aus doppelt gekante Alu-Verbundplatte



Hochwertiger doppelseitiger Ausleger aus doppelt gekantetem Alu-Verbundplatte. Er unterscheidet sich von S1 durch seine schlankere Form. Der gefräste Schriftzug mit Ausleuchtung ist ein eleganter und vor allem sichtbarer Firmenschild. Der Ausleger kann nicht nur senkrecht an der Fassade angebracht werden, sondern auch von der Decke abgehängt werden, zum Beispiel in Unternehmen, Einkaufszentren und anderen Institutionen.

Der Ausleger besteht aus zwei Hauben aus Alu-Verbundplatten (K2) und zwei Halterungen (Befestigungsfüßen). Dank der Verwendung von Verbundplatte verliert es seine Farbintensität nicht und kann für den Außenbereich bei voller Sonneneinstrahlung aufgestellt werden. Ein Unterschied in der Konstruktion des Aussteckers S2 zu S1 besteht darin, dass sich die beiden Hauben überlappen und die Trägerprofile nicht sichtbar sind. Beim Modell S2 werden nur Schriftzüge und Logos gefräst und beleuchtet. Nasenschilder sind eine kostengünstige Alternative zu einzelnen Leuchtbuchstaben und man kann mit den Reliefbuchstaben eine sehr ähnliche optische Wirkung erzielen wie mit den räumlichen Buchstaben.

Ausleger S2 aus doppelt gebogener Alu-Verbundplatte
Mit der Möglichkeit, die ausgefrästen Elemente zu beleuchten.

Auslegergehäuse: Aluminiumprofil 40x40 mm.
Frontmaterial + Zarge x2: Alu-Verbundplatte.
Rückseite des Auslegers: Alu-Verbundplatte

Alu-Verbundplatte Ausführung:
Grundfarben: schwarz, weiß, gebürstetes Silber
UV-Druck auf Folie + Gießlaminat

Abmessungen:
Tiefe: 100-120 mm
max. Format als ein Element: 80x80 cm

Ausleuchtung: mit / ohne
Module: LED Module auf der Rückseite des Leuchtkastens montiert
Lichtfarbe: 6500 K

Front austauschbar: nein
Anwendung: innen/außen

Befestigung: 2 Halterungen (Größe: 15x15 cm + 4 Befestigungslöcher),
Abstand zur Fassade: 100 mm

Grafiken: GEFRÄST*
a) Schriften in Alu-Verbundplatte ausgefräst und als 10mm starke 3D Acrylbuchstaben durchgesteckt
b) Schriften in Alu-Verbundplatte ausgefräst und bündig aus Acrylbuchstaben eingesetzt
c) Schriften in Alu-Verbundplatte ausgefräst und mit Acrylglas 3mm flach hinterlegt

*Die Abmessungen der einzelnen Elemente sind vom Kostenplaner zu überprüfen.

**Sonstige Anmerkungen: farbige Schilder erzielt man durch Bekleben mit SK Folie Oracal 8500 (durchgefärbt transluzent) oder mit bedruckter transluzenter SK Folie.

Modell S5 Kassettenprofil mit Plexiglasflächen



Der Ausleger auf einem Kassettenprofil mit austauschbaren Plexiglasflächen ist ein parallel zur Gebäudefassade angebrachter beidseitiger Leuchtkasten. Diese Form des Auslegers bietet jedem Unternehmen eine hervorragende Präsentation seines Logos bei Tag und bei Nacht. Es handelt sich um eine dauerhafte, elegante Außenwerbung. Er eignet sich perfekt über der Eingangstür eines Geschäfts, einer Konditorei, einer Apotheke.

Dieser Ausleger zeichnet sich durch seine einfache Montage und den schnellen Austausch von Grafiken aus. Beschriftungen und Logos werden auf die Plexiglasscheibe mittels transluzenter Folie beschriftbar (Plottbuchstaben oder vollflächige Drucke auf transluzente Folie). Auf diese Weise Die gesamte Vorderseite kann beleuchtet werden, oder es kann eine Sperrfolie angebracht werden, die nur ausgewählte Elemente beleuchtet. Dank der Möglichkeit, eine Vielzahl von Kombinationen von bewährten Materialien zu gestalten, fertigen wir für Sie ein Ausleger, das perfekt zu Ihrer Marke passt. Obwohl sie nur mit Halterungen an der Wand haften und mit einer Seite an ihr befestigt sind, halten sie starken Windböen stand. Die Metallstruktur der Anzeige bleibt intakt.

Ausleger S5 Leuchtkasten mit Plexiglas-Spiegel
Ausleuchtung: ganze Fläche oder ausgewählte Elemente

Auslegergehäuse: Aluminiumprofil 100mm
Frontmaterial: Plexiglas
Zarge: Aluminiumprofil 100 mm pulverbeschichtet

Abmessungen:
Tiefe: 100mm
max. Format: 80x80 cm

Ausleuchtung: mit / ohne
Module: LED Module als Kantenbeleuchtung
Lichtfarbe: 6500 K

Front austauschbar: ja
Anwendung: innen/außen

Befestigung: 2 Halterungen (Größe: 15x15 cm + 4 Befestigungslöcher),
Abstand zur Fassade: 100 mm

Grafik: Digitaldruck oder SK Folie geplottet
a) UV-Druck direkt auf die Platte
b) Druck direkt auf die transluzente SK Folie und auf Platte kaschiert
c) nur ausgewählte Elemente in Folie Oracal 8500 geplottet und auf Platte kaschiert (alles leuchtet)
d) nur ausgewählte Elemente in Folie Oracal 551 geplottet und auf Platte kaschiert (leuchten nur entgitterte Elemente oder leuchtet Hintergrund und geplottete Elemente nicht)

SN-MODELL

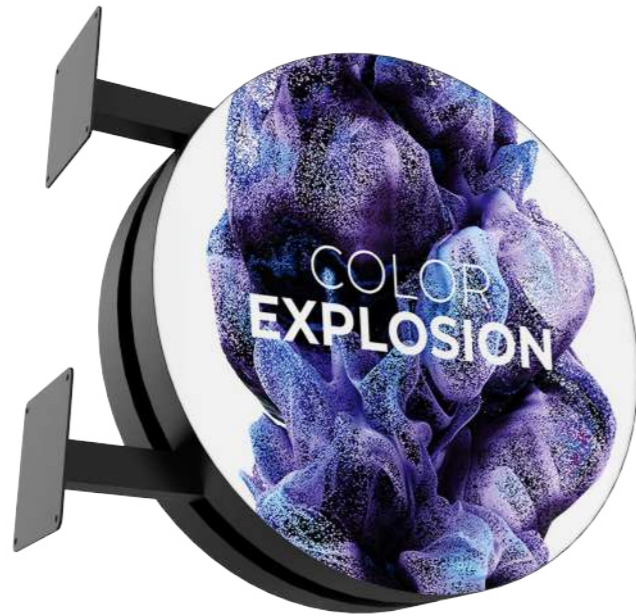

Ausleger in nicht standardisierter Form. Mit dem Modell SN lassen sich die runden oder ovalen Formen realisieren, so dass auch eine Platte in Form eines Firmenlogos hergestellt werden kann. Wir bieten Ausleger aus hochwertigem Kunststoff an, der resistent gegen Witterungseinflüsse ist. Der Ausleger ist die beste Lösung überall dort, wo eine gute Sichtbarkeit der Werbung senkrecht zum Verkehrsweg erforderlich ist - zum Beispiel über dem Bürgersteig.

Die einzigartige Form des Nasenschilds wird durch die Profilierung des Aluminiumbandes (Modell D) erreicht. Beschriftungen und Logos werden auf den beiden Plexiglasfronten im UV-Druckverfahren oder mittels transluzenter Folie aufgebracht. Die ganze Fläche von Fronten können beleuchtet werden, oder es kann eine Blockout Folie aufgebracht werden, bei der nur ausgewählte (geplottete oder entgitterte) Elemente belichtet.

Ausleger SN in jeder Form.
Profiliertes Aluminiumband mit Plexiglasscheiben
Ausleuchtung: ganze Fläche oder ausgewählte Elemente

Auslegergehäuse: Aluminiumprofil 40x40 mm.
Frontmaterial + Zarge x2: Plexiglas
Rückseite des Auslegers: Alu-Verbundplatte
Zarge: Aluminiumband 0,6mm Modell D doppelt gebogen

Abmessungen:
Tiefe: 60-80 mm
max. Format: Durchmesser 80cm

Ausleuchtung: mit / ohne
Module: LED Module
Lichtfarbe: 6500 K

Front austauschbar: nein
Anwendung: innen/außen

Befestigung: 2 Halterungen (Größe: 15x15 cm + 4 Befestigungslöcher), Abstand zur Fassade: 100 mm

Grafiken: Digitaldruck oder SK Folie geplottet
a) UV-Druck direkt auf der Platte
b) Oracal 8500 Folie geplottet oder auf der gesamten Oberfläche des Plexiglasses

ZARGEN:

60 mm



80 mm



Herstellung von grafischen Elementen (Buchstaben, Zeichen, Logos)

FRONTSEITE AUS PLEXIGLAS OPAL

FRONTSEITE AUS ALU-VERBUNDPLATTE



FS1
Digitaldruck



FS2
Digitaldruck
Kontur geschnitten



FS3
nur ausgewählte Elemente in Folie Oracal 8500
geplottet und auf Platte kaschiert (alles leuchtet)



FS4.1
Die ausgewählten Elemente werden als Folie (Oracal 551)
geplottet und auf die Platte geklebt
Es leuchten nur die entgitterten Elemente.



FS4.2
Nur die ausgewählten Elemente werden
als Folie (Oracal 551) geplottet und auf die Platte
geklebt. Es leuchtet nur der Hintergrund.



FS5
Layout gefräst, ausgewählte Elemente
mit Acrylglas hinterlegt*



FS6
Dekupiert, bündig
Grafik gefräst, mit Acrylglas bündig
in der Alu-Verbundplatte
eingesetzt*



FS7
Dekupiert
Gefräst,
Plexiglas 10mm durchgesteckt*)

*Grafiken können mit der Folie beklebt werden, wir verwenden nur transluzent Folie Oracal 8500 (durchgefärbt) oder bei Elementen mit Farbübergängen - Digitaldruck auf transluzent Folie.

So Funktioniert der Bestellvorgang

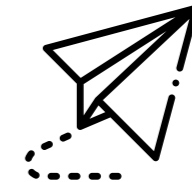

FÜLLEN SIE DAS FORMULAR FÜR EIN INDIVIDUELLEM ANGEBOT AUS.

Geben Sie im Angebotsformular die Einzelheiten Ihrer Bestellung an. Wenn Sie Zweifel haben und Hilfe benötigen bei der Auswahl des richtigen Systems - keine Sorge, unser Spezialist wird Sie effizient durch den gesamten Prozess führen.

NEHMEN SIE KONTAKT MIT IHREM BERATER

Füllen Sie das Formular aus und übergeben Sie die pdf-Datei mit Ihrem Projekt an unseren Berater. In dieser Phase einigen Sie sich gemeinsam auf die Auswahl der geeigneten Materialien und Technologien. Auf der Grundlage dieser Vereinbarungen erstellen wir Ihnen ein endgültiges Angebot.

GEBEN SIE DIE BESTELLUNG AUF

Nachdem Sie das vorbereitete Angebot akzeptiert haben, geben Sie die Bestellung auf.

DIE BESTELLUNG WIRD VERSANDT

Sobald alle Einzelheiten geklärt sind, führen wir Ihren Auftrag aus. Unsere Fachleute werden alles daran setzen, dass das Endprodukt Ihren Erwartungen entspricht.

Angebotsformular

LEUCHTKASTEN MODELL:

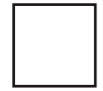

Einseitig



Beidseitig

AUSLEUCHTUNG:



Ja



Nein

FRONTSEITE:



Alu-Verbundplatte



Opal Plexiglas



Vinylbanner

ABMESSUNGEN:

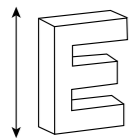

Breite

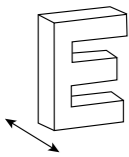

Höhe

GRAFIK:



Gefräst



Gedruckt / Geklebt



Hinterlegt



Bündig



Dekupiert

